

Инструкция по эксплуатации и ухода корпусной мебели

Уважаемый покупатель мы рады, что вы отдали предпочтение продукции нашей фабрики. Срок эксплуатации мебели напрямую зависит от бережливого отношения к ней.

Мебель должна храниться и эксплуатироваться в сухих и теплых помещениях при температуре не ниже +2 °С и относительной влажности от 45% до 70%, а также не устанавливать мебель вплотную к отопительным приборам, температура нагрева элементов мебели не должна превышать +40 °С.

Оберегайте мебель от попадания прямых солнечных лучей, т.к. под их воздействием изменяется цвет лицевого покрытия изделий.

Не допускайте прямого попадания воды на изделие во избежание разбухания поверхностей, в случае попадания немедленно вытрите насухо мягкой тканью.

Не следует ставить на мебель горячие предметы без теплоизоляционной прокладки.

Любые поверхности мебели берегите от ударов твердыми предметами во избежание появления царапин, вмятин, трещин. А так же не допускайте попадания на поверхность таких веществ как растворители, бензин, кислоты и т.д., а также их испарений.

В процессе эксплуатации мебели периодически подкручивайте болты, винты, шурупы.

Удаление загрязнений с поверхностей изделий следует производить мягкими тканями (фланель, плюш, сукно) с использованием специальных составов для чистки мебели типа «Полироль» или мыть теплой водой с применением мыльного раствора с последующей протиркой насухо. Недопустимо использование губок из металлической стружки, средств, содержащих хлор, аммиак, ацетон, кислотные моющие средства, абразивные вещества.

Большинство дверей могут открываться только на 90°. Будьте осторожны, при попытке открыть двери на большой угол – петли могут выйти из строя. Во избежание перекосов дверей и ящиков рекомендуется их держать закрытыми.

При эксплуатации изделий, имеющих стеклянные двери, полки и зеркала необходимо помнить, что эксплуатация стеклоизделий с дефектами сопряжена с риском получения травмы. При появлении трещин, надломов немедленно заменить поврежденную стекло-деталь или зеркало.

В шкафах для белья рекомендуем вещи вплотную к петлям не располагать.

Рекомендуемые допустимые нагрузки на отдельные элементы мебели: на полки до 10 кг, на штангу до 20 кг, на дно ящиков 5 кг.

Не допускается перемещение мебели в загруженном состоянии или без закрепленной задней стенки.

По дефектам, появившемся из-за несоблюдения инструкции по эксплуатации и уходу за мебелью, нанесение механических повреждений претензии не принимаются.

Общие положения

При получении товара убедитесь в количестве и целостности упаковки, а также в наличии всех деталей согласно прилагаемого паспорта и отсутствие дефектов на них.

Установку и сборку мебели рекомендуем производить вдвоем на ровной поверхности соблюдая инструкцию по сборке. При несоблюдении инструкции по сборке и эксплуатации с компании-производителя снимаются гарантийные обязательства.

При отсутствии претензий по качеству и комплектности мебели подписывается акт приема-передачи.

При выявлении каких-либо дефектов составляется претензия в письменном виде и отправляется по месту приобретения мебели в течении двух недель с даты приобретения. – **Претензии принимаются при наличии заполненного по месту приобретения мебели гарантийного талона, упаковочных ярлыков и товарного (кассового) чека.**

Предприятие-изготовитель не несет ответственности за дефекты, возникшие в процессе транспортировки, сборки и эксплуатации, в следствие не соблюдения настоящей инструкции или применения изделия не по назначению.

divan.ru

ООО «ДИВАН ТРЕЙД»
129110, Россия, г. Москва, вн. тер. г.
муниципальный округ Мещанский, ул.
Большая Переяславская, д. 10, этаж 1,
помещ. V, ком.13

Шкаф 2х дверный Ш2 «Нильс»

Размер (ВхШхГ) 2100х1016х550

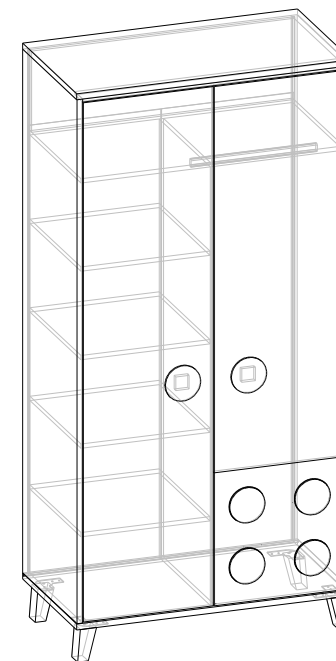

Гарантийный срок эксплуатации 18 мес.

Срок службы 10 лет.

Изготовитель оставляет за собой право вносить незначительные изменения в конструкцию изделия

Гарантийный талон (заполняется магазином, где приобретено изделие)

Место приобретения _____

№ партии _____ Дата выпуска _____

_____ Дата продажи _____

Подпись покупателя _____ Подпись продавца _____



ТР ТС 025/2012
ГОСТ 16371-2014

Схема сборки:

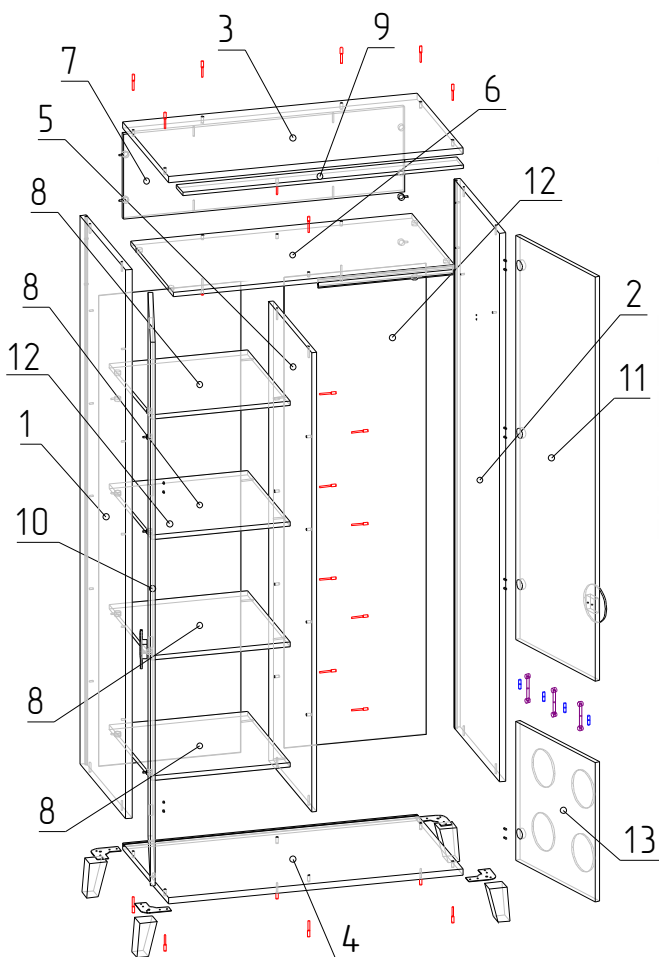

Регулировка петель



Схема крепления задней стенки



Схема установки рафика:

Установка полки сверху.

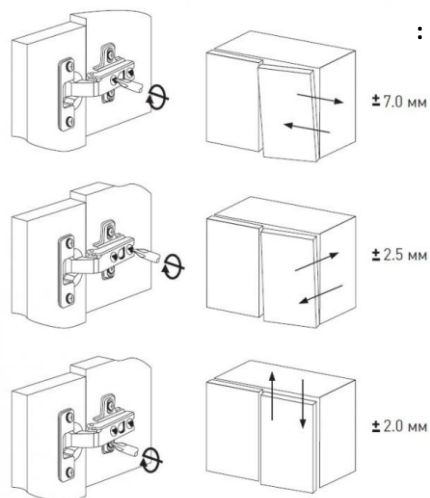

 16 компл.	 28 шт.	 3 компл.	 4 шт.	 4 шт.	 4 шт.
Φ-1 Стяжка рафикс	Φ-2 Конфирмат 7x50	Φ-3 Стяжка двойная	Φ-4 Опора деревянная	Φ-5 Подпятник фетровый	Φ-6 Площадка под опору
 4 шт.	 8 шт.	 8 шт.	 20 шт.	 20 шт.	 20 шт.
Φ-7 Шкант 8x30	Φ-8 Петля вкладная с доводчиком	Φ-9 Монтажная планка с евроинтом	Φ-10 Саморез 3,5x16	Φ-11 Саморез 3x20	Φ-12 Саморез 4x20
 2 шт.	 1 шт.	 6 шт.	 14 шт.	 2 шт.	 2 шт.
Φ-13 Стяжка межсекционная	Φ-14 Штанга овальная L=466 мм	Φ-15 Винт M4x25	Φ-16 Шайба металлическая	Φ-17 Ручка	Φ-18 Штангодержатель
 12 шт.	 4 шт.	 12 шт.	 18 шт.	 6 шт.	 1 шт.
Φ-19 Фиксатор для ДВП	Φ-20 Шайба конич.	Φ-21 Заглушка рафика	Φ-22 Заглушка конфирмата	Φ-23 Заглушка эксцентриковая	Φ-24 Ключ Z-4

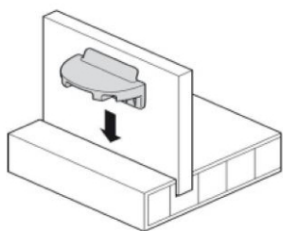
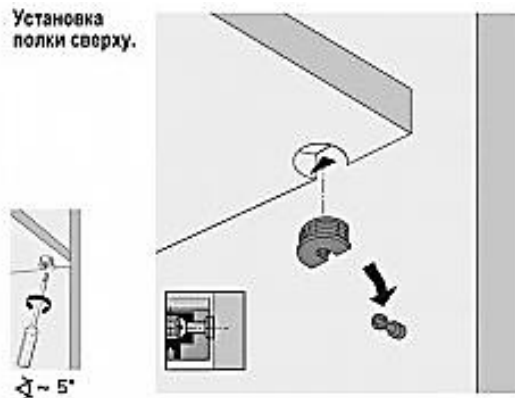
№	Наименование	Габарит	Кол-во
1	Боковина левая	1936x549x22	1 шт.
2	Боковина правая	1936x549x22	1 шт.
3	Крыша	1016x550x22	1 шт.
4	Дно	1016x550x22	1 шт.
5	Перегородка	1620x517x16	1 шт.
6	Горизонт	970x517x16	1 шт.
7	Ребро стяжное	970x300x16	1 шт.
8	Полка	477x516x16	4 шт.
9	Планка	969x80x12	1 шт.
10	Фасад левый	1918x481x16	1 шт.
11	Фасад правый 1	1427x481x16	1 шт.
12	Задняя стенка	1662x490x3,2	2 шт.
13	Фасад правый 2	491x481x16	1 шт.

В комплекте заложена стяжка (Φ-13) и винты M4x25 (Φ-15) для крепления одного модуля с другим при необходимости. Для установки стяжки просверлить отверстия Ø5-7 мм в местах крепления, подложив брусок в месте выхода сверла во избежание «вырыва» материала.

Последовательность сборки:

Рекомендуем собирать в горизонтальном положении, лицом вниз.

1. На детали №2,5 установить штангодержатели (Ф-18) с помощью саморезов 3,5x16 (Ф-10). На детали №1,2 установить монтажные планки (Ф-9) с помощью евровинтов.
2. Установить дюбеля от рафиксов (Ф-1) на деталь №1 – 12 шт. и на деталь №2 – 4 шт.
3. На деревянные опоры (Ф-4) приклеить фетровый подпятник и установить площадки (Ф-6) с помощью конфирматов 7x50 (Ф-2) и саморезов 4x20 (Ф-12). На деталь №4 установить опоры (Ф-4) в сборе с помощью саморезов 4x20 (Ф-12).
4. Детали №1, 5 стянуть с деталями №8 с помощью рафиксов (Ф-1) и конфирматов 7x50 (Ф-2).
5. К собранной конструкции притянуть деталь №4 с помощью конфирматов 7x50 (Ф-2).
6. К детали №4 притянуть деталь №2 с помощью конфирм. 7x50 (Ф-2).
7. Установить деталь №6 с помощью рафиксов (Ф-1) и конфирматов 7x50 (Ф-2).
8. Установите шкаф в вертикальное положение.
9. Установить деталь №7 на собранную конструкцию с помощью рафиксов (Ф-1) и конфирматов 7x50 (Ф-2).
10. К собранной конструкции притянуть деталь №3 с помощью конфирматов 7x50 (Ф-2).
11. Проверив равенство диагоналей изделия, установить и зафиксировать задние стенки №12 с помощью саморезов 3x20 (Ф-11), подложив металлическую шайбу (Ф-16), и фиксаторов (Ф-19).
12. Установить деталь №9 на деталь №3 при помощи скотча. Планку №9 клеить на толщину кромки вглубь, обезжирив поверхность.
13. Притяните фасады №11 и 13 на двойные стяжки (Ф-3) и шканты (Ф-7).
14. На фасады №10,11,13 установить петли (Ф-8) с помощью саморезов 3,5x16 (Ф-10) и ручки (Ф-17) с помощью винтов (Ф-15) и конич. шайб (Ф-20).
15. Навесить фасады и отрегулировать петли.
16. Штангу установить в штангодержатели.
17. Установить заглушки на видимый крепеж при эксплуатации изделия.

Схема сборки:

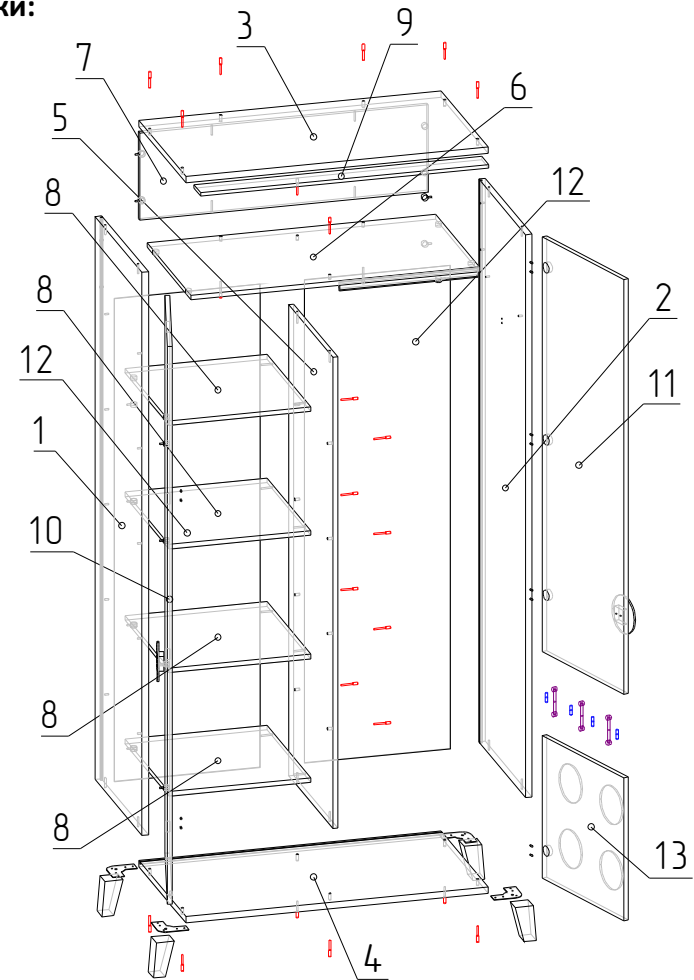

Схема установки петли:

