

СВИДЕТЕЛЬСТВО О ПРИЕМКЕ. ЗАКАЗ №

Мебель соответствует ГОСТ 16371-2014 и признана годной к эксплуатации.

Дата выпуска изделия _____

Дата реализации _____

Штамп ОТК

РЕКОМЕНДАЦИИ ПО УХОДУ ЗА МЕБЕЛЬЮ И ЕЕ ЭКСПЛУАТАЦИИ.

Мебель должна эксплуатироваться или храниться в сухих и теплых помещениях с температурой воздуха не ниже +5С и относительной влажности воздуха от 45 до 70 %.

Мебель необходимо устанавливать на расстоянии от нагревательных приборов так, чтобы температура нагрева элементов мебели не превышала +40*С .

Необходимо предохранять поверхность изделия от механических повреждений. Допускается протирать поверхность сухой или влажной салфеткой без применения химических веществ.

ГАРАНТИЙНЫЙ ТАЛОН

Предприятие-изготовитель гарантирует соответствие мебели требованиям технического регламента ТР ТС 025/2012 "О безопасности мебельной продукции" при соблюдении условий транспортировки, хранения, сборки и эксплуатации.

Гарантийный срок мебели 24 месяца со дня продажи мебели через торговую сеть.

Срок службы изделия 5 лет.

За механические повреждения, возникшие при транспортировке, сборке-установке или хранении, предприятие-изготовитель ответственности не несёт.

В случае обнаружения недостатка комплектующих элементов следует обращаться в магазин, где была приобретена мебель.

Претензии по некомплектности принимаются с предъявлением инструкции по сборке и гарантийным талоном (копия).

Все гарантийные работы производятся только при предъявлении настоящего гарантийного талона.

Талон сохранять в течение гарантийного срока.

С условиями гарантийного обслуживания ознакомлен

(подпись покупателя)

ООО « СИЛЬВА »
ИНСТРУКЦИЯ ПО СБОРКЕ

НМ 011.51 Шкаф комбинированный
1958 x 620 x h 2142

УВАЖАЕМЫЙ ПОКУПАТЕЛЬ !

Выбор мебели – серьезная и непростая задача!
С удачным выбором Вас!

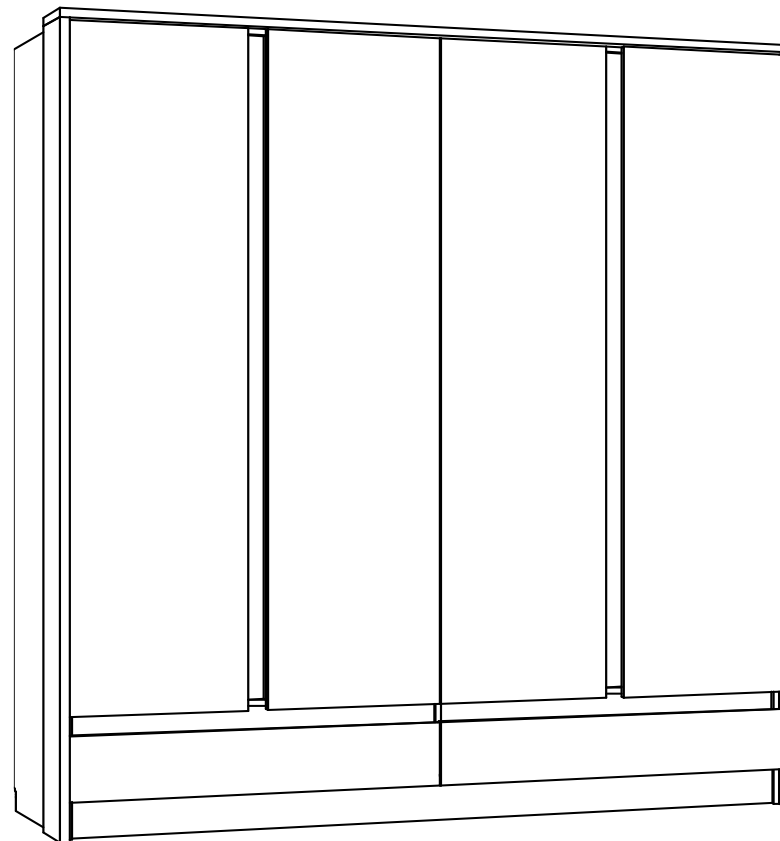

Россия, 607 603 Нижегородская обл., г. Богородск, ул. Чернышевского, 1
тел./ факс: (831-70) 2-47-66, 2-47-55



SILVA

время выбирать надежные



Схема сборки шкафа (рис.1)

Схема сборки



Схема крепления наконечников (рис.5)

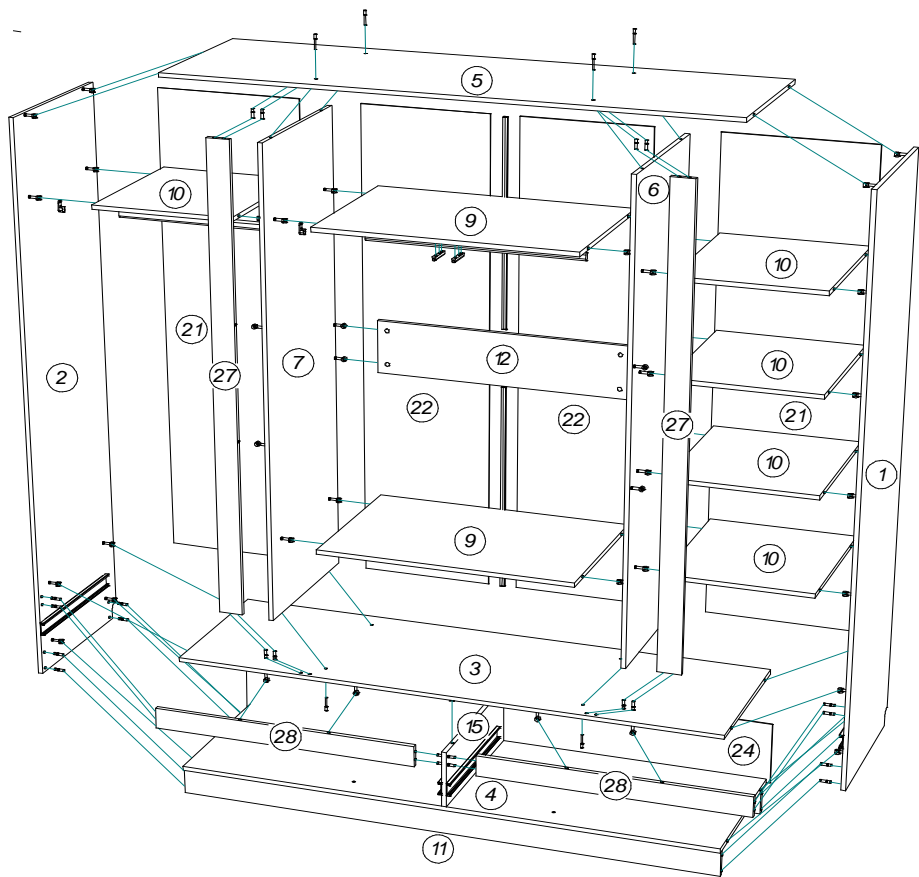

Схема установки эксцентриковой стяжки (рис.7)

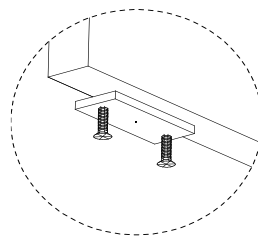

Схема крепления еврвинтов (рис.8)

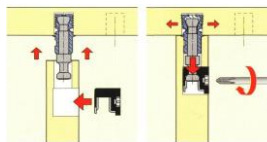

Схема установки обкладки (рис.2)

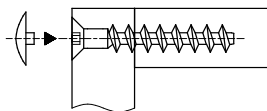

Схема сборки ящика (рис.3)

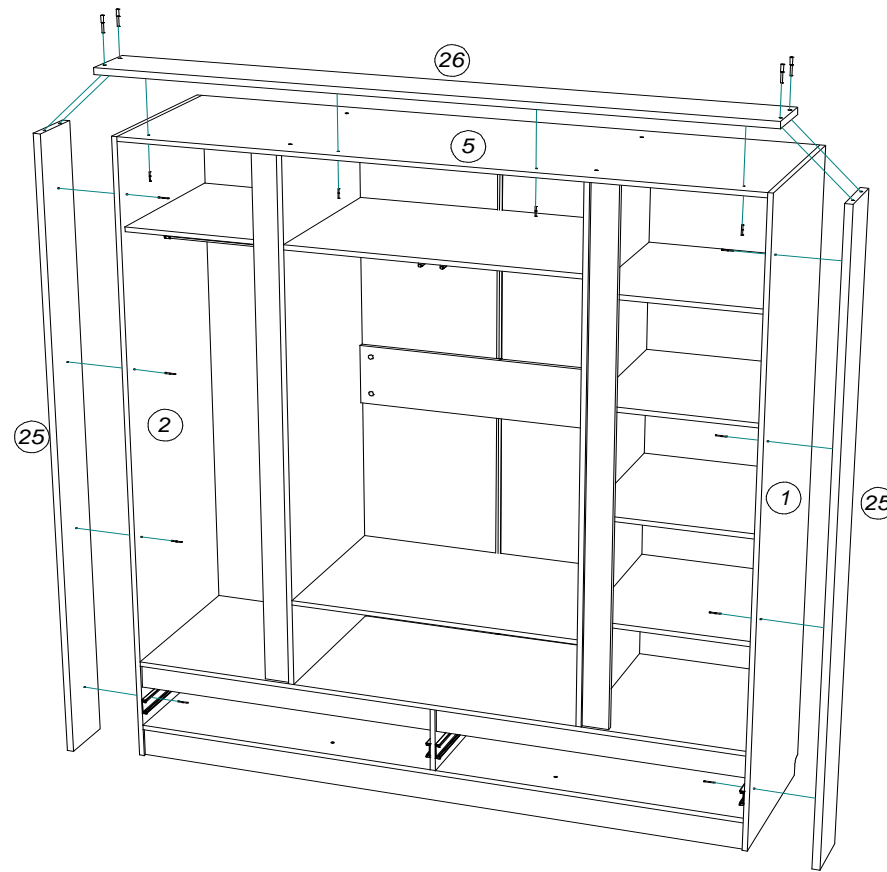

Схема сборки цокольной коробки (рис.4)

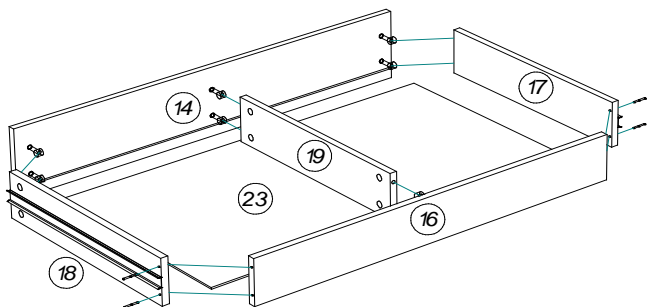

Схема установки шкантов 8x50 (рис.9)

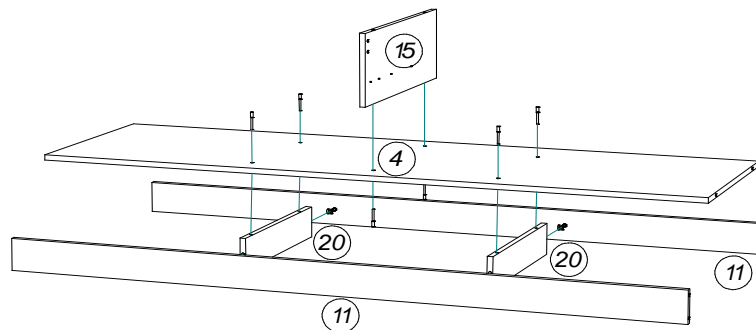

Схема установки эксцентриковой стяжки с двухсторонним штоком (рис.10)



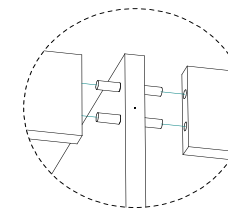



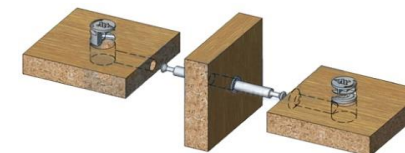

















Комплектовочная ведомость на детали

Поз.	Наименование	Размеры	Кол.
Пакет 1 из 7			
1	Ст.вертик.	2120x574	1
2	Ст.вертик.	2120x574	1
21	Ст.задняя ДВПО	1782x508	2
22	Ст.задняя ДВПО	1782x445	2
23	Дно ящика ДВПО	902x506	2
24	Ст.задняя ДВПО	1908x238	1
Пакет 2 из 7			
3	Ст.гориз.	1880x574	1
4	Ст.гориз.	1880x574	1
5	Ст.гориз.	1880x574	1
11	Плинтус	1880x96	2
13	Ст.фас.ящика	952x170	1
14	Ст.фас.ящика	952x170	1
16	Ст.ящика	874x110	2
Пакет 3 из 7			
6	Ст.вертик.	1760x574	1
7	Ст.вертик.	1760x574	1
9	Ст.гориз.	876x574	2
12	Ребро жесткости	876x200	1
15	Ст.вертик.	216x574	1
17	Ст.ящика бок.	500x110	2
18	Ст.ящика бок.	500x110	2
19	Ст.ящика	484x110	2
20	Плинтус	484x96	2
Пакет 4 из 7			
8	Дверь	450x1800	4
Пакет 5 из 7			
10	Ст.гориз.	486x548	5

Пакет 6 из 7

25	Планка	2120x180	2
26	Планка	1958x180	1
27	Планка	1760x80	2
28	Планка	932x80	2

Комплектовочная ведомость на фурнитуру

Поз.	Наименование	Кол.	Рисунок
Пакет 7 из 7			
30	Евровинт 7x50	18	
31	Заглушка для евровинта	18	
32	Заглушка самоклеящаяся	12	
33	Заглушка эксцентрика	74	
34	Ключ для евровинта	1	
35	Скрепка для ДВП	38	
36	Шкант 8x30	20	
37	Шкант 8x50	2	
38	Шток эксцентрика двухсторонний	2	
39	Шток эксцентрика одинарный	70	
40	Шуруп 3,5x16	32	
41	Шуруп 3x16	215	
42	Шуруп 4x16	64	
43	Шуруп 4x30	20	
44	Эксцентрик	74	
45	Наконечник	8	
46	Петля Накладная 90	8	
47	Петля Накладная 90 с доводчиком	8	
48	Амортизатор	12	
49	Профиль стык. для ДВП l=778 мм	2	
50	Механизм открывания Push to open	2	
51	Шариковые направляющие 500мм	2	
52	Штанга овальная l=870 мм, l=480 мм	2	
53	Штангодержатель овальный	4	

*** Предприятие - изготовитель оставляет за собой право на замену фурнитуры на аналогичную.

ИНСТРУКЦИЯ ПО СБОРКЕ.

Подготовка к сборке.

1. Перед сборкой изделия необходимо ознакомиться с инструкцией по сборке.
2. Определить расположение деталей в изделии в соответствии со схемой сборки.
3. Подготовить необходимый инструмент для монтажных работ (отвёртка, молоток).
4. Сборку производить на ровном полу, покрытом тканью или чистой бумагой во избежание повреждения поверхностей и загрознения мебели.

Сборка каркаса шкафа (рис.1,2,4)

1. На торцах стенок вертикальных поз.1,2 и плинтусах поз.20 шурупами 3x16 закрепить наконечники (рис.5).
2. На стенках вертикальных поз.1,2,15 шурупами 3,5x16 закрепить шариковые направляющие по разметке, предварительно разъединив их на части путем нажатия на стопор (рис.6).
3. Соединить плинтуса поз.20 с плинтусами поз.11 с помощью стяжки эксцентриковой (рис.7). Затяжка соединения производится путем поворота эксцентрика в направлении стрелки, выштампованной на корпусе стяжки.
4. Соединить плинтуса поз.20 со стенкой горизонтальной поз.4 с помощью евроинтов (рис.8).
5. Соединить стенку вертикальную поз.15 со стенкой горизонтальной поз.4 с помощью евроинтов (рис.8).
6. Соединить планки поз.28 со стенкой вертикальной поз.15 с помощью шкантов 8x50 (рис.9).
7. Соединить стенку горизонтальную поз.3 со стенкой вертикальной поз.15 и планками поз.28 с помощью стяжки эксцентриковой (рис.7).
8. Соединить стенку вертикальную поз.6 со стенками горизонтальными поз.9 и 10, ребром жесткости поз.12 и планкой поз.27 с помощью стяжки эксцентриковой (рис.7).
9. Соединить стенку вертикальную поз.7 со стенкой горизонтальной поз.9 (нижней), ребром жесткости поз.12 и планкой поз.27 с помощью стяжки эксцентриковой (рис.7).
10. Соединить стенку вертикальную поз.7 со стенкой горизонтальной поз.9 (верхней) и стенкой горизонтальной поз.10 с помощью стяжки эксцентриковой с двусторонним штоком (рис.10).
11. Соединить стенку горизонтальную поз.3 со стенками вертикальными поз.6 и 7 с помощью евроинтов (рис.8) и планками поз.27 с помощью шкантов 8x30 (рис.11).
12. Соединить стенку горизонтальную поз.5 со стенками вертикальными поз.6 и 7 с помощью евроинтов (рис.8) и планками поз.27 с помощью шкантов 8x30 (рис.11).
13. Соединить стенку вертикальную поз.1 со стенками горизонтальными поз.3,4,5,10 с помощью стяжки эксцентриковой (рис.7), а также с планкой поз.28 и плинтусами поз.11 с помощью шкантов 8x30 (рис.11).
14. Соединить стенку вертикальную поз.2 со стенками горизонтальными поз.3,4,5,10 с помощью стяжки эксцентриковой (рис.7), а также с планкой поз.28 и плинтусами поз.11 с помощью шкантов 8x30 (рис.11).
15. Стенки задние поз.21,22,24 закрепить шурупами 3x16 к стенкам поз.1,2,3,4,5,6,7 проверив диагональ каркаса. Стенки задние поз.22 соединить между собой профилем стыковочным поз.49. В месте соединения задних стенок со стенками поз.3,6,7 использовать скрепки для ДВП и шурупы 3x16 (рис.12).
16. На стенках вертикальных поз.1,2,6,7 шурупами 4x16 закрепить ответные планки петель.
17. На стенках вертикальных поз.2,6,7 шурупами 3x16 закрепить штангодержатели по разметке. Установить штанги на штангодержатели.
18. Закрепить механизмы отталкивания шурупами 3,5x16 на стенке поз.9 по разметке (рис.13).
19. Закрепить планки поз.25,26 шурупами 4x30 к стенкам поз.1,2,5 по разметке. Соединить планки поз.25 с планкой поз.26 с помощью евроинтов (рис.8).



Схема установки шкантов 8x30 (рис.11)



Схема установки скрепки для ДВП (рис.12)

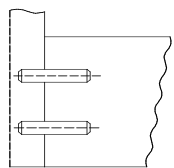

Схема регулировки четырехшарнирной петли (рис.14)

Сборка и установка ящиков (рис.3).

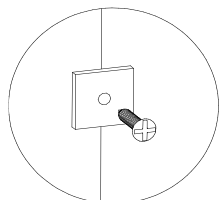
20. Соединить стенки ящика боковые поз.17,18 с задней стенкой ящика поз.16 шурупами 4x30.
21. Соединить стенки ящика поз.19 с задними стенками ящика поз.16 с помощью стяжки эксцентриковой (рис.7).
22. Соединить фасадные стенки ящика поз.13,14 со стенками ящика поз.17,18,19 с помощью стяжки эксцентриковой (рис.7).
23. Закрепить дно ящика поз.23 с помощью шурупов 3x16, вставив его в паз на стенке фасадной ящика.
24. Закрепить на стенках ящика боковых поз.17,18 ответные планки направляющих шурупами 3,5x16.
25. Вставить ящики в проем так, чтобы ответные планки направляющих на стенках боковых ящика вошли в направляющие на стенках поз.1,2,15.

Навешивание дверей.

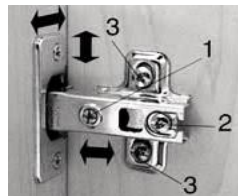
26. На дверях поз.8 шурупами 4x16 закрепить петли. Обратите внимание, что на крайних дверях крепятся петли с доводчиком, а на средних без доводчика.
27. Навесить и отрегулировать двери (рис.14).
28. В местах соприкосновения дверей и стенок фасадных ящика с панелями каркаса наклеить амортизаторы.
29. Закрыть евроинты и эксцентриковые стяжки заглушками. Наклеить заглушки самоклеющиеся.

Надавить на рычаг деблокировочного устройства (1). Снять внутренние подвижные планки направляющих (2). Закрепить саморезами внутренние подвижные планки направляющих к боковым стенкам ящика (3). Прикрепить саморезами внешние неподвижные планки направляющих на боковые стенки корпуса в соответствии со схемой присадки (4). Вставить ящик внутренними направляющими в подвижные части внешних направляющих в корпусе изделия. Задвиньте ящик до фиксации деблокировочным рычагом. Для снятия ящика также используйте деблокировочный рычаг

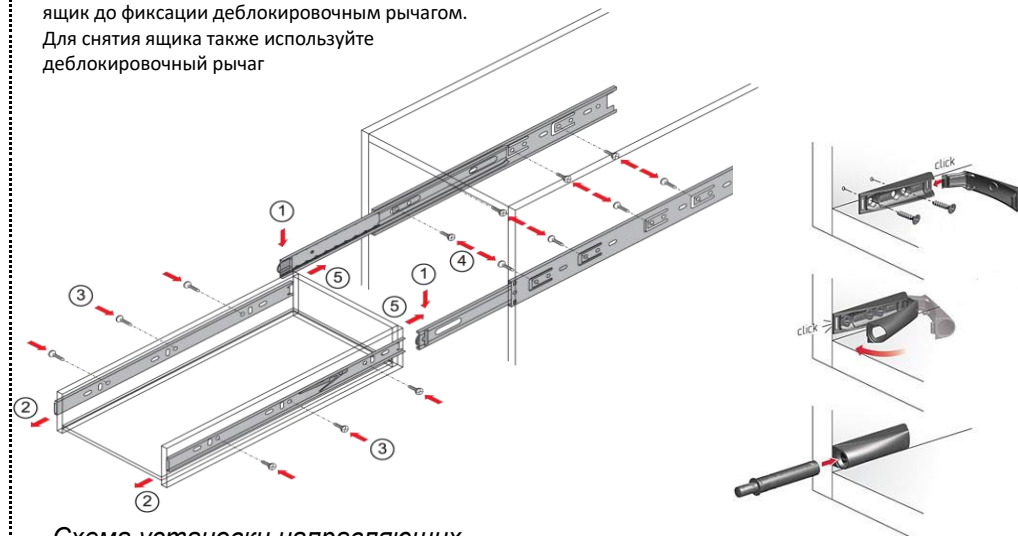
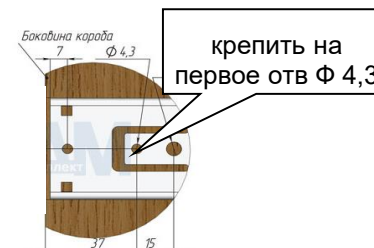

Схема установки направляющих (рис.6)

Схема установки толкателя (рис.13)