

ПАСПОРТ ИЗДЕЛИЯ

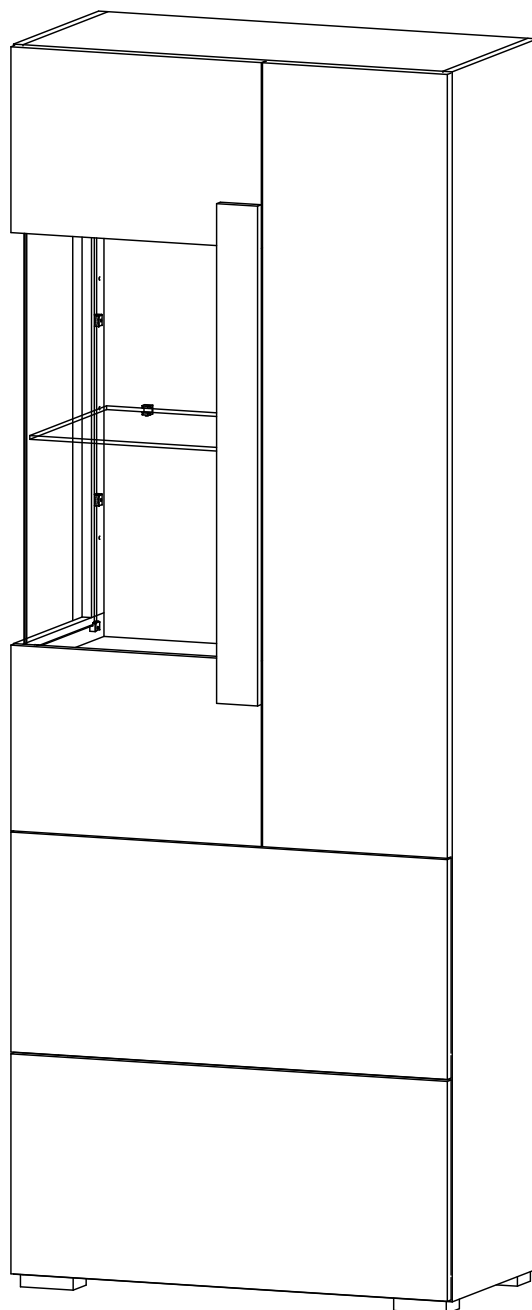

Шкаф-витрина "КУБА" арт. 1704

1995 x 766 x 395

1. ТРАНСПОРТИРОВКА, ХРАНЕНИЕ, ЭКСПЛУАТАЦИЯ И УХОД ЗА МЕБЕЛЬЮ.

Изделие допускается транспортировать в упаковке предприятия-изготовителя любым видом транспорта при условии надежной защиты от механических повреждений и влаги (атмосферных осадков и т.д.)

Не допускается воздействие влаги. Изделие должно храниться и эксплуатироваться в сухих и теплых помещениях. Не рекомендуется устанавливать изделие около источников тепла. Удаление загрязнения с поверхности изделия следует производить с помощью мягкой, влажной ткани.

Во избежание повреждения опор, мебель при перемещении следует приподнимать над поверхностью пола.

2. ГАРАНТИИ ИЗГОТОВИТЕЛЯ

Предприятие-изготовитель гарантирует соответствие изделия **Шкаф-витрина "КУБА" арт.1704** требованиям **ГО-27575562-01-2015** и **ГО-27575562-02-2015** при соблюдении правил транспортировки, хранения и эксплуатации.

Гарантийный срок эксплуатации 12 месяцев с момента приобретения.

Срок службы изделия 5 лет.

Предприятие-изготовитель не несет ответственности за недостатки изделия, появившиеся в результате несоблюдения Покупателем правил эксплуатации, сборки, транспортировки и ухода за мебелью.

3. УКАЗАНИЯ ПО СБОРКЕ Шкафа-витрины мод.1704 .

При сборке* изделия строго следуйте указаниям настоящей инструкции. Предприятие-изготовитель не несет ответственности за повреждения изделия, произошедшие во время сборки.

Для сборки изделия необходим следующий инструмент:

ключ-шестигранник 4мм (входит в комплект изделия),
отвертка крестовая PH2 (в комплект не входит).

* Внимание! Сборка должна осуществляться специалистом.

3.1. Сборка боковины

Соедините Детали №14, №19 и №20 эксцентриковой стяжкой поз.4 и поз.5. Установите в отверстия штоки эксцентриков поз.3, шканты поз.14. Саморезами поз.7, закрепите ответную планку накладной петли поз.1 и внешнюю часть направляющей поз.17. Стекло, Деталь №23 закрепите с помощью держателей поз.9 и саморезов поз.8. Саморезами поз.15 закрепите внешнюю накладку Деталь №16

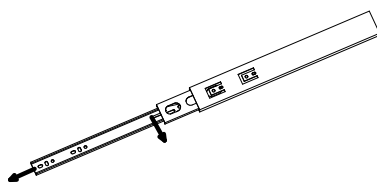
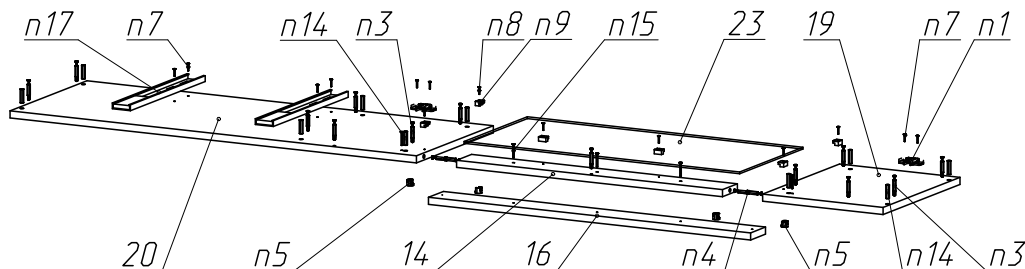

1. Выдвинуть внутреннюю часть до упора
2. Сдвинуть и рычаг и выдвинуть полностью внутреннюю часть направляющей

3.2. Сборка фасада.

Соедините Детали №15, №17 и №18 эксцентриковой стяжкой поз.4 и поз.5. Саморезами поз.7, закрепите накладные петли поз.1. Стекло, Деталь №24 закрепите с помощью держателей поз.9 и саморезов поз.8. Саморезами поз.15 закрепите внешнюю накладку Деталь №16

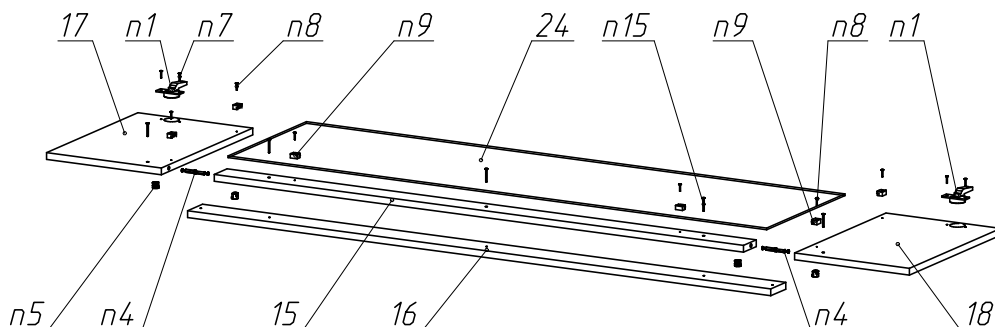

3.3. Сборка ящика.

Установите в отверстия фасада ящика, Деталь №22, штоки эксцентриков поз.3 и шканты поз.14. Саморезами поз.7, закрепите внутреннюю часть направляющей поз.17 к боковинам ящика Детали №8 и №10. Соберите боковины ящика Детали №8, №10 и панель ящика Деталь №9 с помощью евроинтов поз.6. Вставьте дно ящика Деталь №3 в пазы, установите и закрепите эксцентриковой стяжкой поз.5, фасад ящика Деталь №22

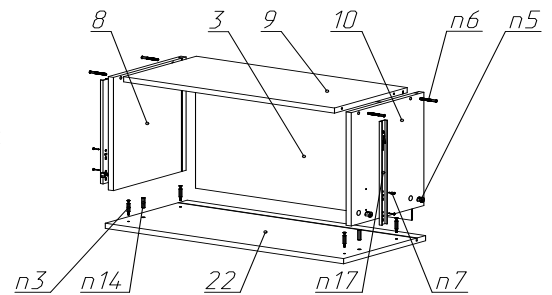

3.4. Установка фурнитуры

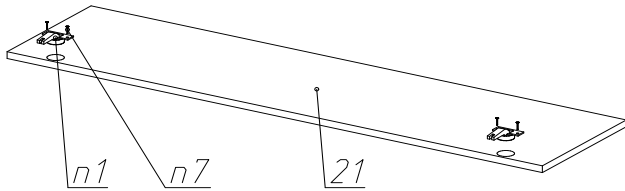

На фасад Деталь №21, саморезами поз.7, закрепите накладные петли поз.1.

Установите в отверстия Детали №4 штоки эксцентриков поз.3, шканты поз.14 и полкодержатели поз.11. Саморезами поз.7, закрепите ответные планки накладной петли поз.1 и внешние части направляющих поз.17.

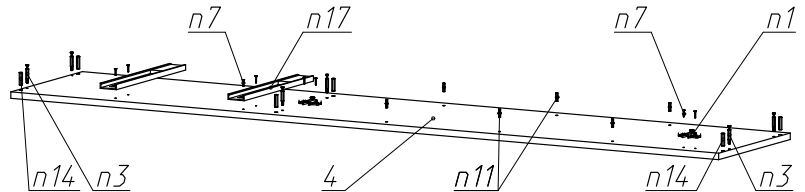

На средник, Деталь №12, установите штоки эксцентриков поз.3, шканты поз.14 и полкодержатели для стекла поз.10. Поверните деталь. Саморезами поз.7, закрепите ответную планку нажимного толкателя поз.18 и установите полкодержатели поз.11.

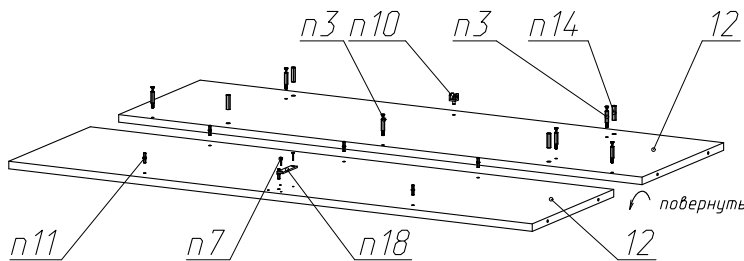

Установите в отверстия монтажного щита Деталь №11 полкодержатели для стекла поз.10.

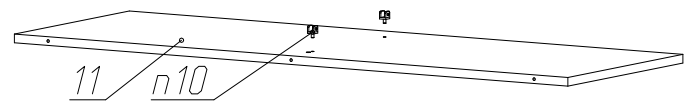

3.5. Сборка модели

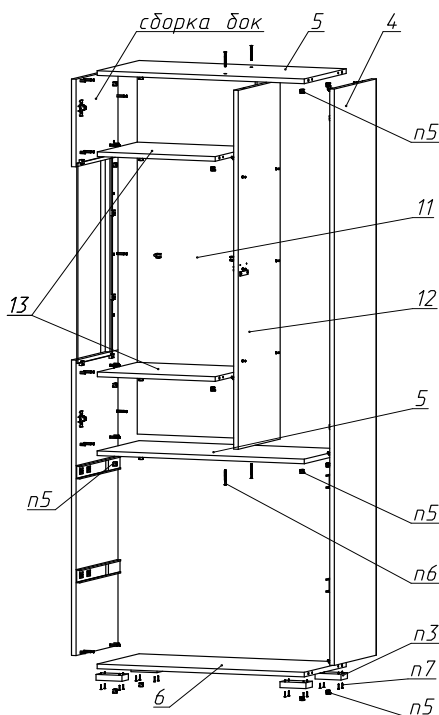

К боковине, Деталь №4, прикрепите эксцентриковой стяжкой поз.5, горизонтали Деталь №5 и нижнюю горизонталь Деталь №6. Евроинтами поз.6 закрепите средник Деталь №12. Установите и закрепите монтажный щит Деталь №11 и средние horizontали Детали №13. Установите собранную ранее боковину и закрепите эксцентриковой стяжкой поз.5. На нижнюю горизонталь, Деталь №6, прикрепите опоры поз.2, саморезами поз.7.

Установите фасад Деталь №21 и собранный ранее фасад со стеклом. Прикрепите гвоздями поз.16, заднюю стенку Детали №1 и №2. Поставьте в ответную часть нажимной толкатель поз.18. Установите полки Деталь №7. Установите и закрепите в полкодержателях поз.10, стеклянные полки Деталь №25. Установите ящики.

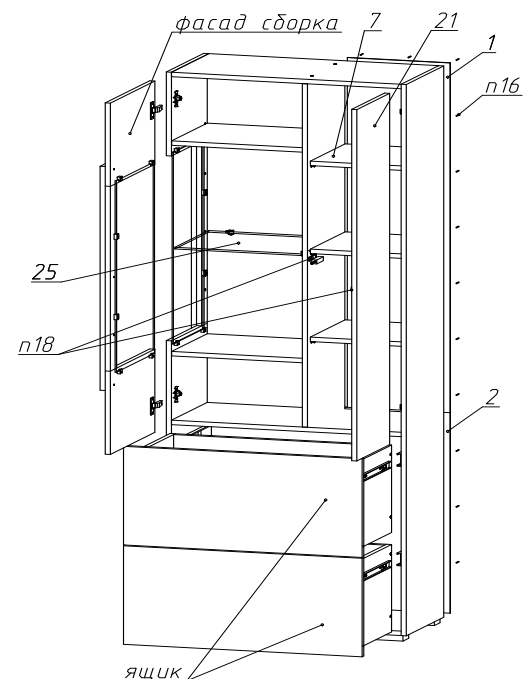

Закройте головки евроинтов поз.6 и эксцентриковых стяжек поз.5, декоративными заглушками поз.12 и поз.13. Установите на фасад демпферы поз.19.

4. СВИДЕТЕЛЬСТВО О ПРИЕМКЕ.

Шкаф-витрина "КУБА" мод.1704 соответствует требованиям
ТО-27575562-01-2015 ТО-27575562-02-2015 и признан пригодным для эксплуатации.

ВНИМАНИЕ!

Предприятие-изготовитель оставляет за собой право вносить конструктивные изменения не влияющие на качество изделия.

5. КОМПЛЕКТНОСТЬ ПОСТАВКИ.

№	Наименование детали	Кол-во (шт)	Размер (мм)		№ упаковки
			выс.	шир.	
1	Стенка задняя	1	1252	321	1
2	Стенка задняя	1	718	746	2
3	Дно ящика	2	676	350	2
4	Бок	1	1974	360	1
5	Горизонталь	2	718	360	1
6	Горизонталь низ	1	718	360	1
7	Полка	3	291	335	1
8	Боковина ящика лв.	2	350	313	2
9	Задняя панель ящика	2	660	313	2
10	Боковина ящика пр.	2	350	313	2
11	Монтажный щит	1	1230	409	3
12	Средник	1	1230	360	3
13	Горизонталь средняя	2	409	343	3
14	Накладка внутр.	1	662	70	3
15	Накладка внутр.	1	662	60	3
16	Накладка внешн.	2	802	70	3
17	Фасад	1	298	428	4
18	Фасад	1	298	428	4
19	Бок	1	300	360	4
20	Бок	1	1012	360	4
21	Фасад	1	1258	316	4
22	Фасад ящика	2	746	353	4
23	фасад стекло	1	686	296	3
24	фасад стекло	1	686	367	3
25	полка стекло	3	401	325	3

поз.	Наименование	Кол-во	ед.изм
1	Петля накладная	4	компл.
2	Опора рег. 90x55x20 мм.	4	шт.
3	Шток эксц. MINIFIX /саморез/	34	шт.
4	Шток эксц. MINIFIX 2-х стор. 34/34	4	шт.
5	Эксц. MINIFIX D15x13	42	шт.
6	Евровинт 6x50	12	шт.
7	Саморез 3.5x16	58	шт.
8	Саморез 3.0x20	12	шт.
9	Зерк-держ пласт. саморез.	12	шт.
10	Полкодерж, для стекла винт D5	3	шт.
11	Полкодержатель D5 мет.	12	шт.
12	Заглушка на евровинт	12	шт.
13	Заглушка на эксцентрик	28	шт.
14	Шкант 8x30	24	шт.
15	Саморез 4x30	12	шт.
16	Гвоздь 2x20	31	шт.
17	Напр. шариковая п /в. 350мм push to open	2	компл.
18	Нажимной толкатель	1	компл.
19	Демпфер силиконовый	2	шт.